

CORONA

コロナ遠赤外線電気ストーブ

取扱説明書

ディー エイチ
型式 **DH-915R** アール

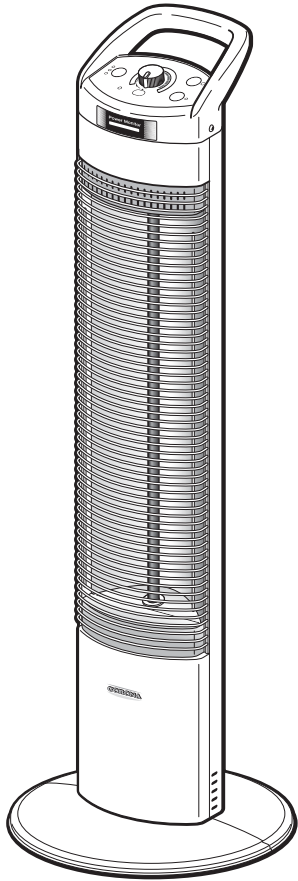

このたびは、コロナ遠赤外線電気ストーブをお買いあげいただき、まことにありがとうございました。

正しくお使いいただくために、この取扱説明書をよくお読みください。

なお、お読みになった後もお使いになる方がいつでも見られる所に大切に保管してください。

この製品は日本国内専用です。電源電圧や電源周波数の異なる外国では使用できません。また、アフターサービスもできません。
This product is designed and manufactured for use only in Japan. In another country which differs in voltage and frequency of the power supply from Japan, this product cannot be used and any after-sales service is not available.

| もくじ | ページ |
|-------------------------|------|
| 1 安全上のご注意 | 1～2 |
| 2 各部のなまえ | 3 |
| 3 使用前の準備 | 4 |
| 4 知っておいていただきたいこと | 5～6 |
| 5 使用方法 | 7～10 |
| 6 お手入れのしかた | 11 |
| 7 保管 | 11 |
| 8 このようなときには | 12 |
| 9 定期点検 | 12 |
| 10 仕様 | 13 |
| 11 アフターサービス | 13 |
| 12 お客様ご相談窓口一覧表 | 14 |
| ■ 保証書 | 裏表紙 |

1 安全上のご注意 (必ずお守りください)

■お使いになる前に、この「安全上のご注意」をよくお読みのうえ正しくお使いください。
 ■ここに示した注意事項は、安全に関する重大な内容を記載していますので、必ず守ってください。
 表示と意味は次のようになっています。

⚠ 警告 誤った取り扱いをしたときに、死亡や重傷などの重大な結果に結び付く可能性が大きいもの。

⚠ 注意 誤った取り扱いをしたときに、状況によっては重大な結果に結び付く可能性があるもの。

絵表示の例



⚠記号は注意を促す内容があることを告げるものです。
 図の中に具体的な注意内容(左図の場合は一般的な注意)が描かれています。



⊘記号は禁止の行為であることを告げるものです。
 図の中や近傍に具体的な禁止内容が描かれています。



Ⓜ記号は行為を強制したり指示する内容を告げるものです。
 図の中に具体的な指示内容(左図の場合は一般的な行為の指示)が描かれています。

■お読みになった後は、お使いになる方がいつでも見られる所に必ず保管してください。

⚠ 警告 (WARNING)

交流100V以外で使わない

定格以外の電圧で使用すると感電や火災の原因になります。

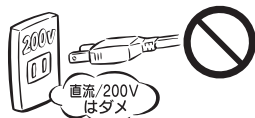

定格15A以上のコンセントを単独で使用する

他の器具と併用するとコンセントが異常発熱して火災の原因になります。



電源プラグは、ほこりが付着していないか確認し、がたつきのないように刃の根もとまで確実に差し込む(定期的に掃除する)

ほこりが付着したり、接続が不完全な場合は感電や発熱・火災の原因になります。



電源コードの途中での接続、延長コードの使用・他の電気器具とのタコ足配線はしない

感電や発熱・火災の原因になります。

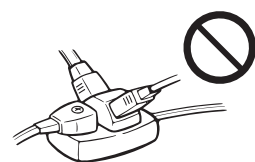

電源コードは折ったり、束ねたり、引っ張ったり、重い物をのせたり、加熱や加工したりしない

電源コードが破損して、感電や発熱・火災の原因になります。

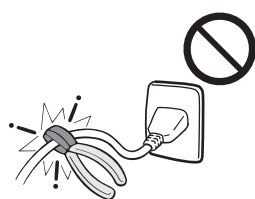

ぬれた手で電源プラグを抜き差ししない

感電の原因になります。



本体やとってに衣類、タオルなどをかけたり、カーテンや燃えやすいものの近くで使用しない

本体が変形したり、火災の原因になります。



スプレー缶やカセットこんろ用ボンベなどを本体の近くに放置しない

熱でスプレー缶やカセットこんろ用ボンベの圧力が上がり、爆発や火災の原因になります。

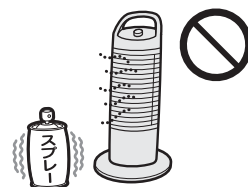

キャビネット、反射板、放熱板などの穴やすき間に、ピンや針など金属物等または指を入れない

内部の部品に触れて故障したり、異常過熱して火災や感電・けがや、やけどの原因になります。



乳幼児やお年寄り、病気の方など自分で操作できない方が使用の場合は周囲の人の目がとどくように十分注意する

やけどのおそれがあります。次のような方がお使いのときは、特に注意願います。

- 乳幼児・皮膚感覚の弱い方・お年寄り・病気の方
- 自分で操作できない方・深酒をされた方
- 疲労の激しい方・眠気をさそう薬(睡眠薬・かぜ薬など)を服用された方



長時間、からだの同じ箇所をあたためない

比較的低い温度でも、長時間からだの同じところをあたためていると、低温やけどのおそれがあります。運転中、少しでも熱いと感じたら、本体を離してお使いいただくか、温度調節の目盛りを低くしてお使いください。



分解や修理をしない

火災・感電・けがの原因になります。お買いあげの販売店またはコロナサービスセンターに修理を依頼してください。

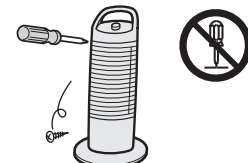

就寝中や外出中は使用しない

寝具や可燃物などが触れると火災の原因になります。

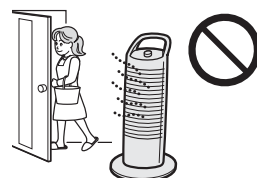

⚠ 警告 (WARNING)

異常時 (こげた臭いや煙が出ている場合など) は、
運転を停止して電源プラグを抜き、修理を依頼する

異常のまま運転を続けると故障や感電・火災などの原因になります。

(ただし、初めてご使用になるときは、本体内部に付着している油分などが焼けるため、ヒーター部や内部から煙や臭いが出ることがありますが、しばらくするとなくなります。十分換気をしながらご使用ください。)



修理はお買いあげの販売店
またはコロナサービスセン
ターに依頼する

修理に不備があると感電・火災
などの原因になります。



⚠ 注意 (CAUTION)

運転中や運転停止後しばらくは本体上部、
前面、側面、ガードなど高温部に触れない



やけどの原因となります。

小さいお子様のいるご家庭では、特に注意してください。

本体の向きを変える場合は、可動部で指を
はさまないように注意する



可動部で指をはさみ、けがをするおそれがあります。

乾燥など他の用途 (工場、業務用) に使用し
ない



本体が変形したり、過熱して発火するおそれがあります。

本体の向きを変えるときは本体が冷えてか
らおこなう



やけどの原因となります。

本体に水をかけない
また、湿気の多い場所 (浴室や
屋外) では使用しない



水などがかかると、内部に浸水して、
絶縁劣化による感電や漏電火災の原因
になります。また、誤動作の原因
になります。

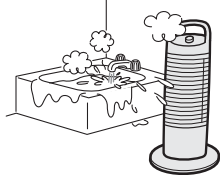

水などがかかったら電源プラグを抜き、
使用を中止してお買いあげの販売店またはコロナサービス
センターに修理を依頼してください。

持ち運ぶときは、とってを持つ



とってを持たずに持ち運ぶと手をすべらせて、落下の
原因となりけがをするおそれがあります。

自動首振り運転中および停止中に無理に本
体を回したり停止させない



故障や破損の原因になります。

自動首振り運転中に可動部に指を入れない



可動部 (本体とベースの間など) に指を入れないでくだ
さい。
けがをするおそれがあります。

不安定な場所で使用しない



毛足の長い敷物や座布団などの上で使用しないでくだ
さい。
転倒して破損やけがの原因になります。

運転中、器具にファンヒーター
やエアコンの温風を当てない



安全装置 (温度過昇防止器) がはたら
き、運転を停止するおそれがあります。

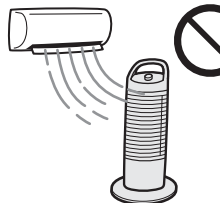

とってに物をかけない



とってに物をかけないでください。
転倒して破損したり、故障の原因にな
ります。

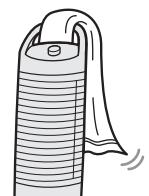

お手入れは器具がさめてからおこなう



本体をお手入れするときは電源プラグを抜いて本体が
さめていることを確認してからおこなってください。
感電や、やけどの原因になります。

特殊用途には使用しない



食品・精密機器・美術品の保存や、動植物の飼育・
栽培などには使用しないでください。

電源プラグを抜くときは電源プラグを持って
抜く



電源プラグを抜くときは、コードを
持って引き抜かないでください。
火災や感電の原因になります。

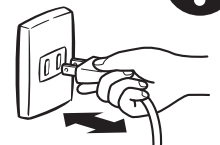

可燃性ガスの発生するもの (ガ
ソリン、シンナー、ベンジン、
揮発性のスプレーなど) の近く
では使用しない



引火して爆発や火災の原因になります。



使用しないときは、電源プラグをコンセント
から抜く



けがや、やけどの原因になったり、絶縁劣化による感
電・漏電火災の原因になります。

2 各部のなまえ

操作部

(□ 詳しい説明のあるページです。)

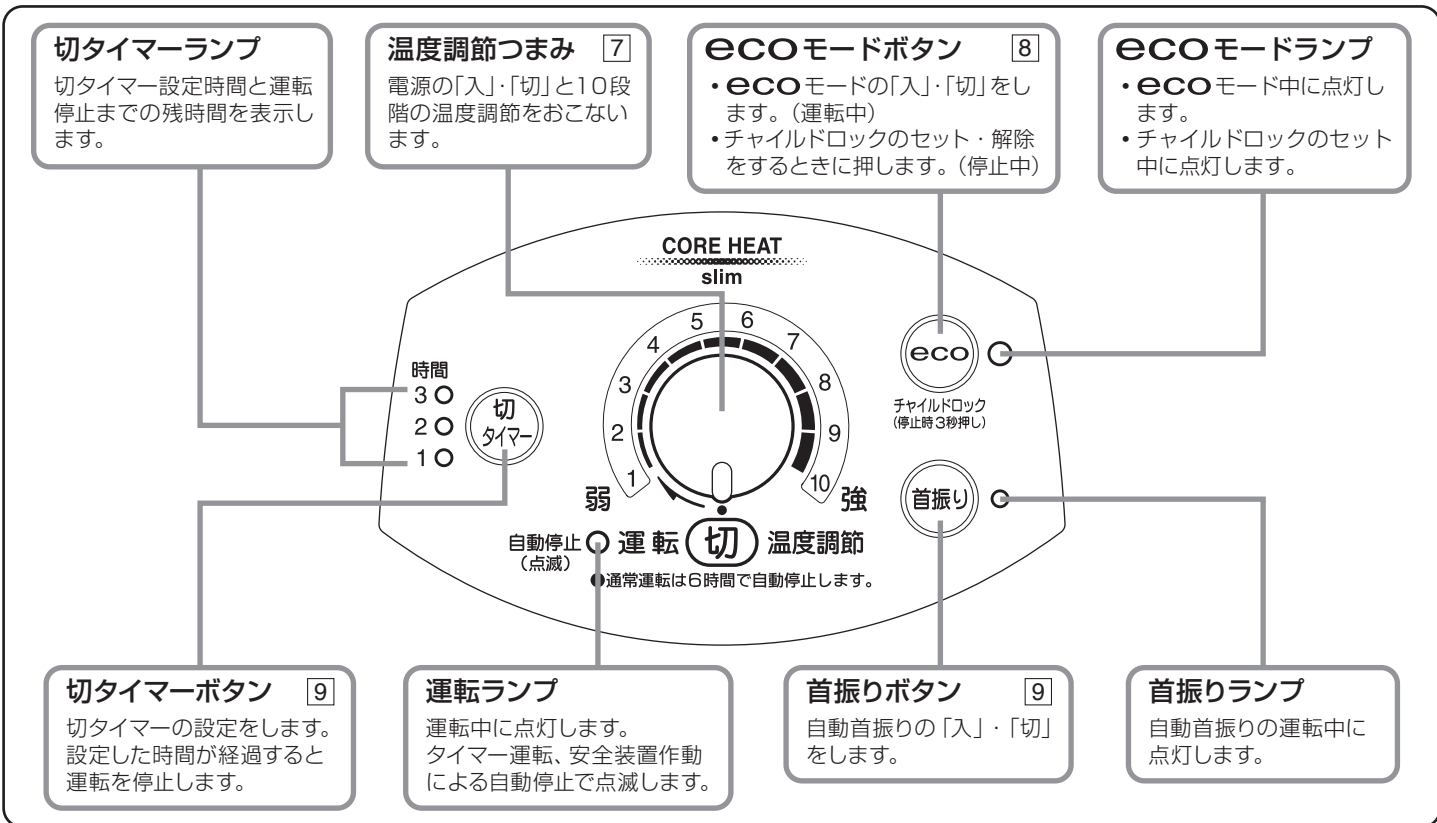

輸送時のキズを防止するために操作部の表面に保護シートを貼っていますので、ご使用時に取り除いてください。まれに保護シートがついていない場合があります。

正面

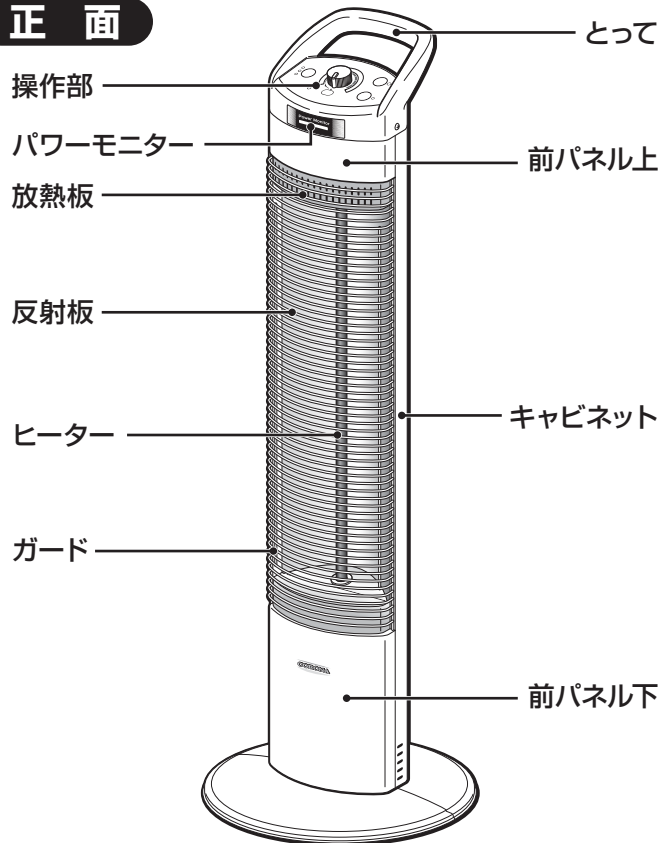

背面

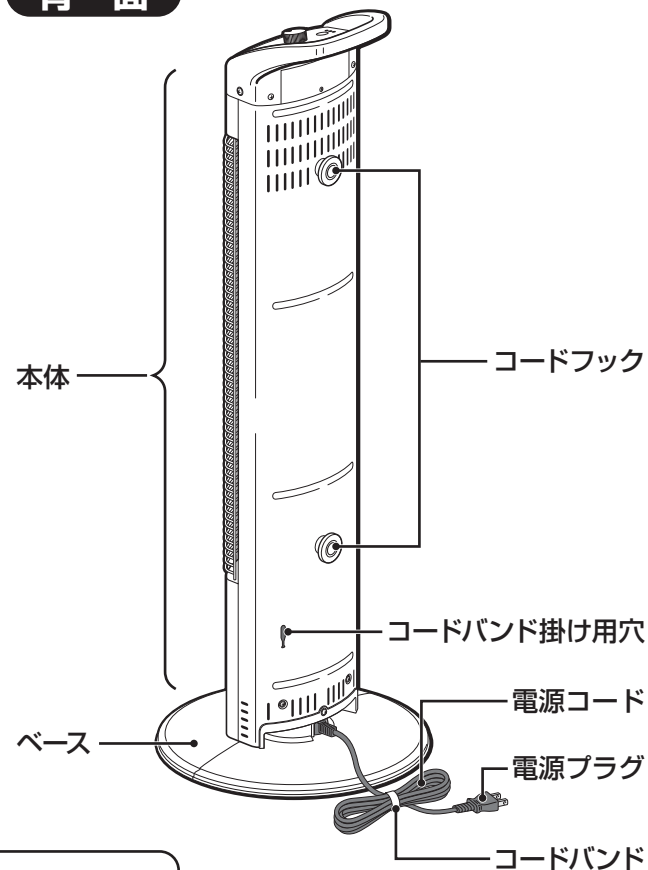

付属品

ちょうボルト 3本



ポリ袋に入れてベースに貼り付けてあります。

3 使用前の準備

開梱と部品のセット

包装箱から器具を出す

- 「包装箱」から「緩衝材」(発泡スチロール)を取り除いて器具を取り出してください。
- 「ポリ袋」から本体を取り出してください。
- ガードを止めているテープをはずしてください。
- 「包装箱」、「緩衝材」は保管に必要です。また、取扱説明書も忘れずに保管してください。

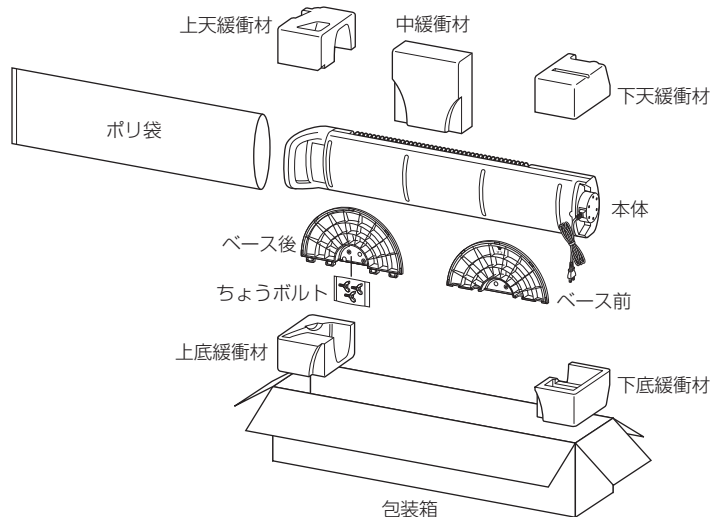

ベースの組み立て方

ご使用前に必ずベースを本体に取り付けてください。

⚠ 注意

- ベースを取り付けない状態で使用しないでください。
火災や感電・けがや、やけどの原因になります。
- 組み立てが完了するまでは、電源プラグをコンセントに差し込まないでください。
火災や感電・けがや、やけどの原因になります。
- 電源コードのはさみ込みや無理な曲げのないように注意してください。
火災や発熱の原因になります。

1. ベース前とベース後をはめ込みます。

- ベース後の4カ所の凸部をベース前の凹部に奥までしっかりとはめてください。

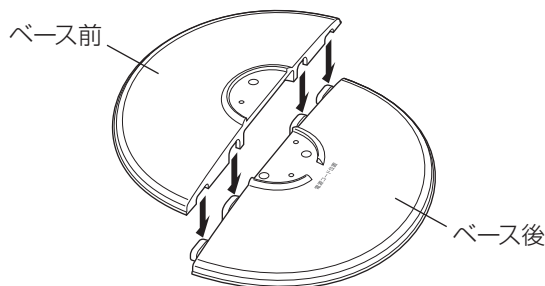

2. 包装箱や台などの平らな所に、本体のガードを上面にして置きます。

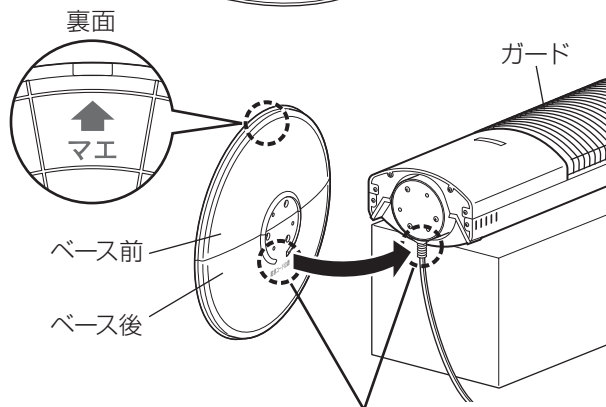

3. ベース前裏面の「▲マエ」表示が上になるよう本体に合わせてはめ込みます。

- ベース後の表示「電源コード位置」を電源コードの位置に合わせてください。

電源コードの位置を合わせてください。

4. 付属のちょうボルト(3本)でしっかりと締め付けてベースを本体に取り付けます。

- 電源コードをはさまないように注意してください。

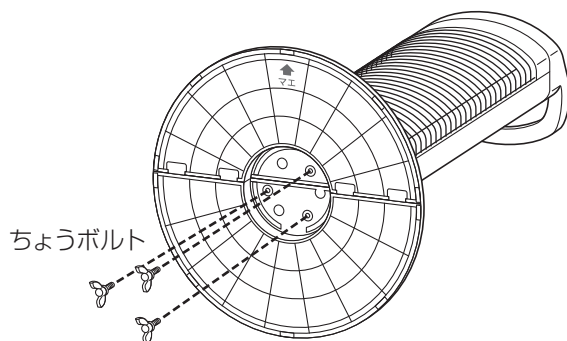

※ちょうボルト(3本)はポリ袋に入れてベース裏側に貼り付けてあります。

4 知っておいていただきたいこと

使用場所について

- 燃えやすいものや障害物とは、必ず右図に示す距離をとって設置してください。
特にカーテンなどがふれないように注意してください。
- 自動首振り運転をする場合は可動範囲内に可燃物がないことを確認してください。
- 壁などに近づけすぎると本体内部が過熱して安全装置が作動することがあります。
- 洗濯物の下で使用しないでください。衣類が落下して火災のおそれがあります。
- 水平でない場所や不安定な場所では使用しないでください。
- 器具を室温の低い部屋から高い部屋へ移動した時は、室温にならしてから使用してください。
- ファンヒーターやエアコンなどの温風が直接器具に当たる場所で使用しないでください。安全装置が作動することがあります。
- 直射日光の当たる場所では使用しないでください。変色や変形の原因になります。
- マントルピースなど器具が囲われる場所では使用しないでください。
- 電源コードがベースと本体の間に入り込まないように、電源コードの引き回しに注意してください。

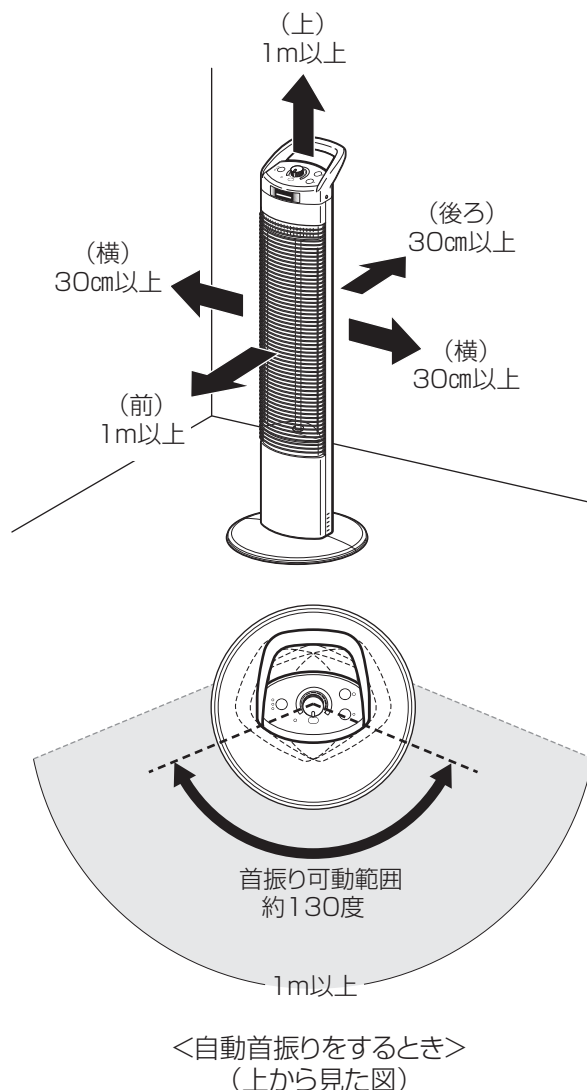

ご注意

- 本製品は、お部屋全体を暖める暖房機ではありません。
スポット暖房用（局部採暖用）としてお使いください。
- 本製品は、一般家庭用向け製品です。
工場や倉庫など一般家庭用以外（業務用）の用途で使用すると故障の原因になります。
一般家庭用以外では使用しないでください。

運転中に熱くなる部分

- 運転中は図に示す  部分が熱くなりますので、運転中および運転停止後しばらくは手を触れないでください。
やけどのおそれがあります。

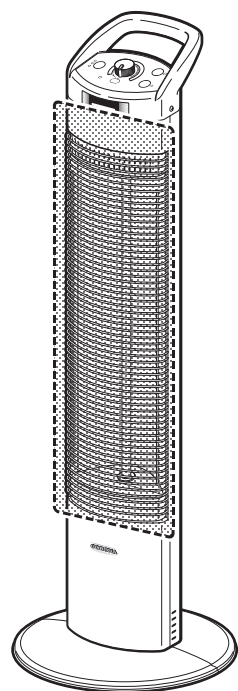

〈運転中に熱くなる部分〉

- 前パネル上
- 放熱板
- ガード
- 反射板

転倒オフスイッチについて

器具を傾けたり倒したときに転倒オフスイッチ(本体に内蔵)が作動し、運転を停止します。

- 運転中に転倒オフスイッチが作動した時は、警告音(ピーピーピー)と運転ランプの早い点滅でお知らせします。
- 再度運転を開始するには、器具を水平で安定した場所に置き、温度調節つまみをいったん(切)の位置にもどし、再度お好みの設定に合わせてください。

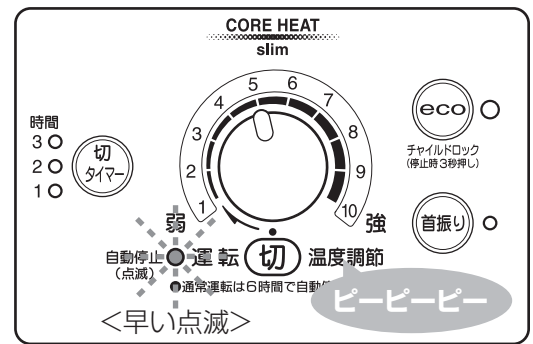

温度過昇防止器(サーミスタ)について

本体が過熱した場合に、内蔵の温度過昇防止器がはたらき、運転を停止します。

- 運転中に温度過昇防止器が作動した時は、警告音(ピーピーピー)と運転ランプおよびパワーモニターの赤色LEDランプまたは緑色LEDランプの早い点滅でお知らせします。
- 再度運転を開始するには、温度調節つまみをいったん(切)の位置にもどし、電源プラグを抜いて、本体をさましてください。
- 温度過昇防止器がはたらいた原因を取り除き、お好みの設定に合わせてください。本体の内部が冷えていないと運転できない場合があります。
- 処置後も繰り返し温度過昇防止器がはたらく場合は、使用を中止し、お買い求めの販売店またはコロナサービスセンターにご相談ください。

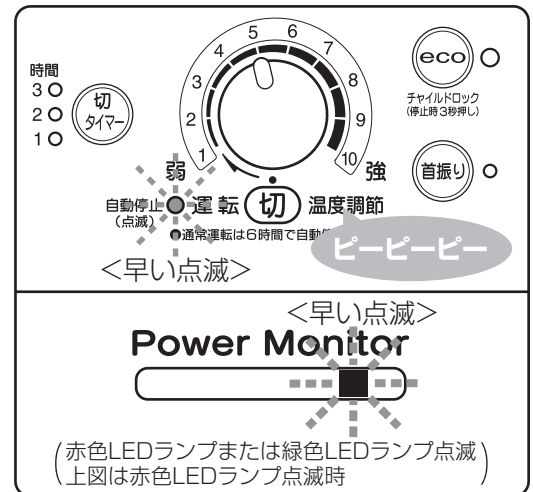

【温度過昇防止器がはたらくおもな原因】

- ・本体に洗濯物・衣類・タオルなどが掛かっている。
- ・トイレや脱衣場などのせまい場所で使用した。
- ・本体の近くに障害物などがある。
- ・室温が低い部屋から高い部屋へ移動して、すぐに運転した。
- ・近くに他の暖房機器などがある。
- ・反射板が汚れている。
- ・ファンヒーターやエアコンなどの温風が直接器具にあたっている。
- ・本体の放熱用の穴がほこりでふさがっている。
- ・直射日光の当たる場所や温度の高い場所で使用している。

6時間自動切タイマーについて

運転を開始してから、あるいは切タイマー運転を解除してから6時間後に運転を自動的に停止し、切り忘れを防止します。

- 6時間自動切タイマーで運転を停止したときは、警告音(ピー)と運転ランプの遅い点滅でお知らせします。
- 再度運転を開始するには、温度調節つまみをいったん(切)の位置にもどし、再度お好みの設定に合わせてください。
- 切タイマーランプが点灯しているとき(切タイマー設定中の場合)は、設定した時間の切タイマー運転が優先されます。

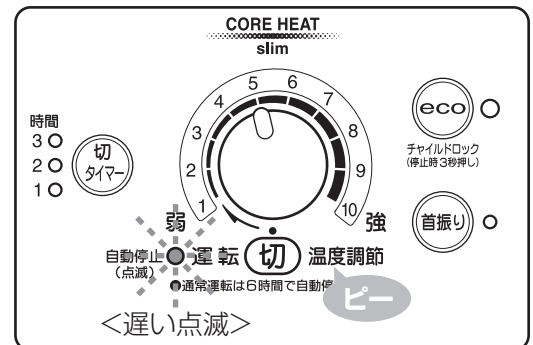

雑音防止について

- ラジオ、テレビ、補聴器、電話などを近づけて使用すると雑音が入ることがあります。このようなときは本体から2m以上離してご使用ください。また、他のコンセントをご使用ください。

ヒーターの赤熱状態について

- 周囲が明るい場合や使用環境および設定温度によって、ヒーターの赤熱が確認しづらい場合があります。
- ヒーターの特性上、ハロゲンヒーターやカーボンヒーターのように鮮やかにヒーターが赤熱しませんが異常ではありません。
- ヒーターの特性上、完全に赤熱が安定するまでに時間がかかります。
- ヒーターの両端は赤熱しません。
- 運転停止後(停止から20分くらい)、まだヒーターが暖まった状態から再度運転をした場合、「速暖でオート運転」により、温度調節が弱い設定でもヒーターが赤熱することがありますが、異常ではありません。

停電について

- 運転中に停電した後に再通電したとき、あるいは温度調節つまみが(切)以外の状態で電源プラグをコンセントに差し込んだときは、ヒーターには通電されず警告音「ピーピーピー」と運転ランプの早い点滅でお知らせします。

5 使用方法

通常運転

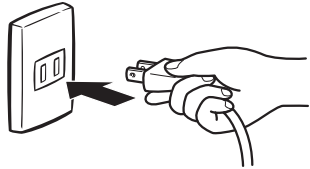

【運転開始】

1. 電源プラグをコンセントに差し込む

- 電源プラグをコンセントの奥まで確実に差し込んでください。
- 電源プラグをコンセントに差し込むと、本体から微小なうなり音が発生する場合がありますが、異常ではありません。

警告

- 電源は交流100Vを使用してください。また、定格15A以上のコンセントを単独で使用してください。定格以外の電圧で使用すると感電や火災の原因になります。
- 電源プラグは、ほこりや水分が付着していないか確認し、ガタつきのないように刃の根元まで確実に差し込んでください。ほこりや水分が付着したり、接続が不完全な場合は感電や火災の原因になります。
- 電源コードや電源プラグが痛んだり、コンセントの差し込みがゆるいときは使用しないでください。電源コードや電源プラグが過熱し、溶けたり変形して、感電・ショート・発火の原因になります。
- 延長コードを使用したり、タコ足配線をしないでください。電源コードや電源プラグが過熱して火災や感電の原因になります。
- 電源コードを束ねたまま使用したりコードフックに巻き付けたまま使用しないでください。電源コードが過熱して火災や感電の原因になります。
- 電源コードをステップやくぎなどで固定しないでください。電源コードが過熱して火災や感電の原因になります。
- 電源コードがベースと本体の間に入り込まないように、電源コードの引き回しに注意してください。電源コードが過熱したり、自動首振りが正常にできなくなったり、異音の原因になります。

2. 温度調節つまみを回し、お好みの設定に合わせる

- 温度調節つまみを(切)位置から時計回りに回してください。操作音(ピッ)が鳴り、運転ランプ・パワーモニターが点灯し「速暖でオート運転」を開始します。切タイマーランプが点灯していないときは、消し忘れ防止のため6時間で運転を停止します。

「速暖でオート運転」とは…

- 運転停止から再運転されるまでの時間をカウントし、ヒーターが冷めている時は、温度調節つまみの設定位置より高い能力で立ち上げ、すばやく暖める機能です。運転開始から3分後に、自動的に温度調節つまみの設定位置に応じた運転にもどります。
 - 運転停止から3分以内に再運転した場合は「速暖でオート運転」には切りかわりません。
 - 「速暖でオート運転」により、温度調節つまみが低い目盛りでもヒーターが、赤熱することがありますが異常ではありません。
- ※電源プラグを抜くと、記憶している時間は失われ、停止時間が短い場合でも赤熱することがあります。注意してください。

- 温度調節つまみで「弱」～「強」まで10段階でお好みの暖かさに調節できます。

| | | | |
|-----------|-----|--------|------|
| 温度調節つまみ位置 | 弱 1 | ←————→ | 強 10 |
| 消費電力 (W) | 340 | ←————→ | 900 |

- 運転状態をパワーモニターで確認できます。

パワーモニター表示 (パワーモニターランプ)

運転状態を5段階3色(緑・オレンジ・赤)のLEDランプでお知らせします。

| 温度調節設定位置 | パワーモニター表示 |
|----------|-----------|
| 1・2 弱 | ■ |
| 3・4 | ■ ■ |
| 5・6 | ■ ■ ■ |
| 7・8 | ■ ■ ■ ■ |
| 9・10 強 | ■ ■ ■ ■ ■ |

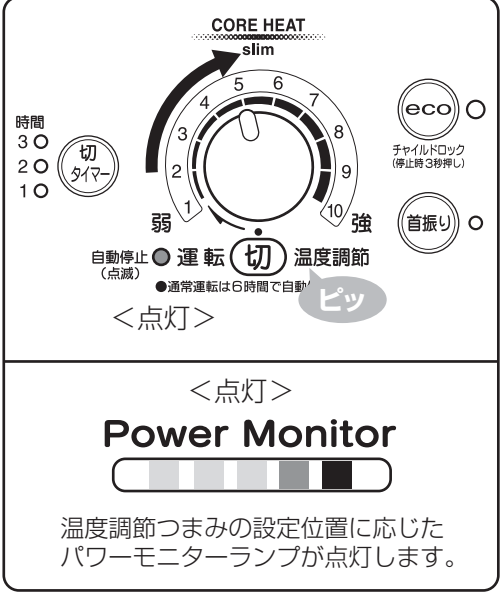

ご注意

- #### 低温やけどについて
- 1m以下でお使いの場合は、短時間でも低温やけどになるおそれがありますのでご注意ください。また、1m以上離していても運転中少しでも熱いと感じたら、本体をさらに離してお使いいただくか、温度調節の目盛りを低くしてお使いください。
 - 運転中(特に初めてご使用になるときは)、本体部や内部から煙やにおいなどが出ることがありますが、ご使用後しばらくするとなくなります。煙やにおいが出たときは、十分換気をしてください。
 - 電源プラグをコンセントに差し込んでから、1秒以上たってから操作をおこなってください。
 - 温度調節つまみを「10」以上や(切)以下に回さないでください。故障や破損の原因になります。
 - ヒーターの明るさは温度調節の設定位置により異なりますが、周囲が明るい場合や使用環境および設定温度によって、ヒーターの赤熱が確認しづらい場合があります。

【運転停止】

1. 温度調節つまみを(切)の位置に合わせる

- 温度調節つまみを反時計回りに回し(切)の位置にしてください。
操作音(ピー)が鳴り、運転が停止し、全てのランプが消灯します。
- 運転停止後、しばらくは前面、側面、ガードなどの高温部にふれないでください。

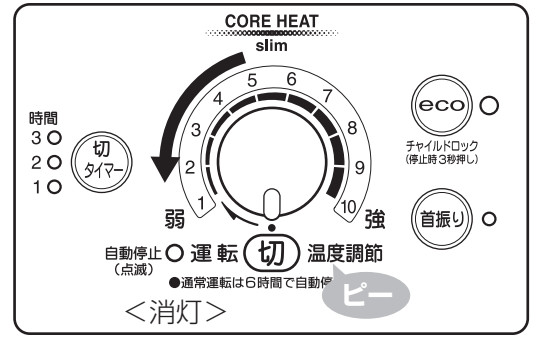

2. 電源プラグを抜く

- 使用しないときや外出時は、電源プラグをコンセントから抜いてください。

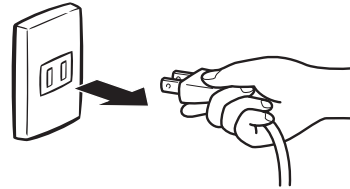

ecoモード運転

温度センサーがお部屋の温度を検知し、室温に応じた控えめ運転を自動でおこないます。

【セットのしかた】

運転中に「ecoモードボタン」を押す

- 運転中に「ecoモードボタン」を押してください。
操作音(ピッ)が鳴り、操作部のecoモードランプが点灯します。
- パワーモニターは温度調節位置に応じて点灯します。
- ヒーターの赤熱がかわることがありますが、異常ではありません。

「ecoモード運転」とは…

- 温度センサーがお部屋の温度を検知し、室温に応じた控えめ運転をする機能です。
- たとえば、お部屋の温度が10℃未満の場合：約20%以上
10℃以上～20℃未満の場合：約30%以上
20℃以上の場合：約40%以上
通常運転にくらべ、消費電力を節約します。

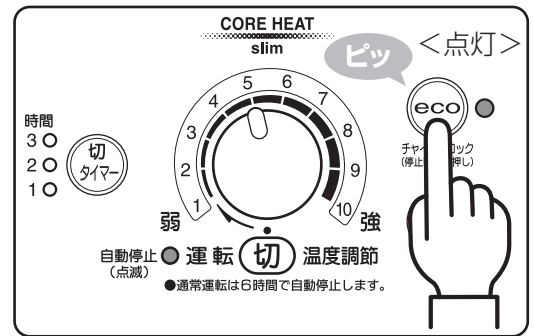

【解除のしかた】

ecoモード運転中に「ecoモードボタン」を押す

- ecoモード運転中に「ecoモードボタン」を押してください。
操作音(ピー)が鳴り、ecoモードランプが消灯します。
- ecoモード設定中に温度調節つまみで運転を(切)にした後、再度運転を開始するとecoモードで運転します。
(ecoモードの状態を記憶します。)
※電源プラグを抜くと記憶している設定は解除されます。

《温度調節つまみ位置と消費電力の関係》

(消費電力はおよその値です)

| 温度調節つまみ位置 | | 1(弱) | 2 | 3 | 4 | 5 | 6 | 7 | 8 | 9 | 10(強) | |
|-----------|----------|--------------|-----|-----|-----|-----|-----|-----|-----|-----|-------|-----|
| 消費電力(W) | 通常運転 | 340 | 400 | 460 | 520 | 570 | 630 | 690 | 750 | 800 | 900 | |
| | ecoモード運転 | 室温が10℃未満 | 170 | 230 | 290 | 340 | 400 | 460 | 520 | 570 | 630 | 690 |
| | | 室温が10℃～20℃未満 | 115 | 170 | 230 | 290 | 340 | 400 | 460 | 520 | 570 | 630 |
| | | 室温が20℃以上 | 115 | 115 | 115 | 170 | 230 | 290 | 340 | 400 | 460 | 520 |

切タイマー運転

運転自動停止までの時間を1時間から3時間の間で設定します。
設定時間を過ぎると運転を自動停止します。

【セットのしかた】

運転中に「切タイマーボタン」を押す

- 運転中に「切タイマーボタン」を押してください。
押すごとに切タイマーランプが順に点灯し、操作音(ピッ)が鳴ります。
- 設定したい時間の切タイマーランプを点灯させます。
切タイマーランプ点灯時より、切タイマーがはたらきます。
- 切タイマーランプは運転停止までの残時間を表示します。
- 切タイマーで運転停止した時は、操作音(ピー)と運転ランプの遅い点滅でお知らせします。
- 電源プラグをコンセントから抜いたとき、または停電後再通電したときは、切タイマーは解除されます。

※再度運転を開始するには、温度調節つまみをいったん(切)の位置にもどし、お好みの設定に合わせてください。

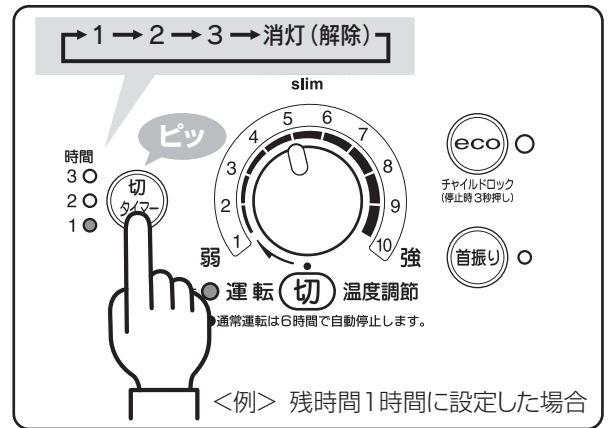

【解除のしかた】

切タイマー運転中に「切タイマーボタン」を押す

- 切タイマー運転中に切タイマーランプが消灯するまで「切タイマーボタン」を押してください。

首振り運転

【自動首振りのしかた】

運転中に「首振りボタン」を押す

- 運転中に「首振りボタン」を押してください。
操作音(ピッ)が鳴り、首振りランプが点灯し、自動首振りを開始します。(運転停止時は自動首振りをしません。)
 - 自動首振り角度は、約70度です。
 - 首振り運転を開始するときの首の位置は、手で約60度動かすことができます。カチカチと音がする範囲で動かしてください。
 - 自動首振り運転中無理に首振り方向をかえたり、自動首振りを停止させないでください。故障や転倒の原因になります。
 - もう一度「首振りボタン」を押すと操作音(ピー)が鳴り、首振りランプが消灯し、首振り運転を停止します。
 - 首振りボタンを押すたびに、首振り運転と停止の選択ができます。
 - 自動首振り運転中に温度調節つまみで運転を(切)にした後、再度運転を開始すると自動首振り運転をします。(首振り運転の状態を記憶します。)
 - 自動首振り運転中は、微小なモータ動作音やすれ音があることがありますが、異常ではありません。
- ※電源プラグを抜くと記憶している設定は解除されます。

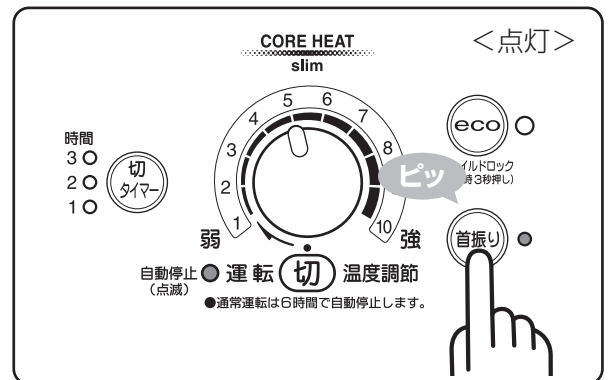

<自動首振り範囲>

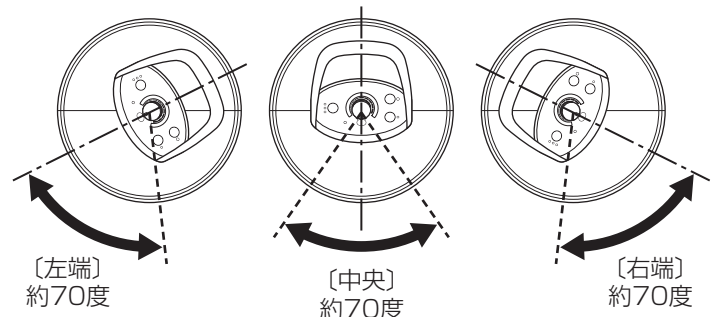

【手動で首の向きをかえたいとき】

- とってを持って軽く動かして本体の向きをかえてください。カチカチと音がして、約60度の範囲で動かすことができます。
- 器具に内蔵されている首振りモータの構造上、手動で本体が動かない部分があります。このときは、「首振りボタン」を押して自動首振りをおこない、お好みの位置で止めて調整してください。
- 首振り機構部はスムーズに回転させるために、あそび(構造上のすきま)があり、多少のぐらつきがありますが故障ではありません。
- 必要以上に無理に回すと故障の原因となります。

チャイルドロックのセット

お子様などによるいたずら操作の防止や誤って運転操作をしても運転しないようにしたいときなどに使用します。

【セットのしかた】

温度調節つまみ (切) の位置で eco モードボタンを3秒間以上押す

- 温度調節つまみを (切) の状態にして、eco モードボタンを3秒間以上押します。
 - 操作音「ピッ」と共に eco モードランプが点灯するとセット完了です。
- ※ 運転中にこの操作をおこなってもチャイルドロックのセットはできません。
- チャイルドロックをセットすると、すべてのボタンと温度調節つまみの操作を受け付けません。(運転できません。)
- ただし、チャイルドロックの解除操作はできます。

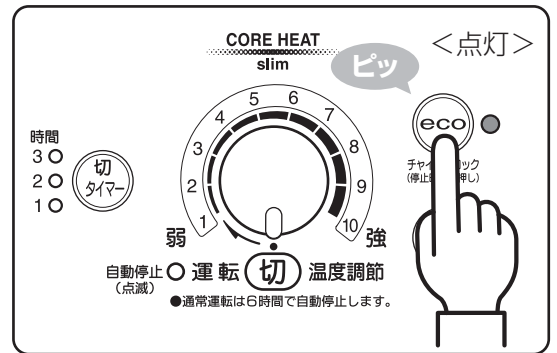

【解除のしかた】

再度 eco モードボタンを3秒間以上押す

- 再度、eco モードボタンを3秒間以上押します。
 - 操作音「ピー」と共に eco モードランプが消灯すると解除完了です。
- ※ 温度調節つまみが (切) 以外の位置でこの操作をおこなっても、チャイルドロックを解除できません。温度調節つまみを (切) にしてから操作してください。

記憶機能

- 電源プラグをコンセントに差し込んでいるときは、温度調節つまみを (切) にしても切る前の「首振り運転」「eco モード運転」の状態を記憶しています。電源プラグを抜くと記憶している内容は消えます。

電源コード収納

器具を移動するときや保管するときにご利用ください。

- 電源コードを右図のようにコードバンドで束ね、本体裏面のコードバンド掛け用穴にかけてください。または、コードフックに巻き付けてください。

警告

- 電源コードを束ねたまま運転したり、コードフックに巻き付けたまま運転しないでください。

電源コードが過熱し、火災や感電の原因になります。

※ 持ち運ぶときは、とってを持ってください。コードフックをとってがわりとして持つと手をすべらせて落下の原因となり、けがをするおそれやコードフックの破損のおそれがあります。

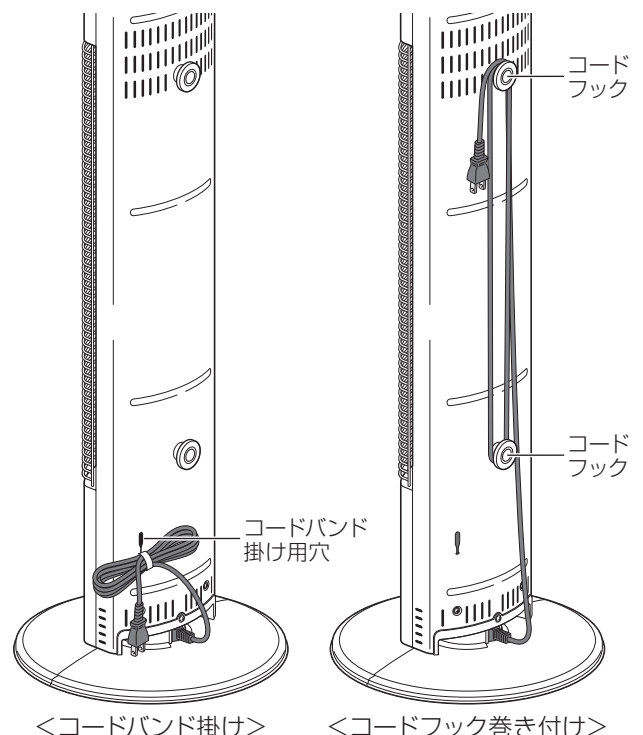

6 お手入れのしかた

⚠ 注意

- 器具の分解や修理・改造は絶対にしないでください。
火災、感電、けがの原因となります。
- お手入れは必ずコンセントから電源プラグを抜き、本体が十分に冷えてからおこなってください。
感電や、やけどの原因となります。
- 水洗いやぬらしたりしないでください。
漏電や感電の原因となります。
- シンナーやベンジンなど揮発性の溶剤や潤滑剤などを使用しないでください。
塗装面やプラスチックをいためるおそれがあります。

お手入れ

本体の掃除

本体の汚れは乾いたやわらかい布でふきとってください。

汚れがひどいときは、薄めた中性洗剤をしみ込ませたやわらかい布でふいてから、乾いた布でふきとってください。

ガード・反射板・放熱板の掃除

【ガードのはずしかた】

- ①ガードを持ち上げながら、前パネル下の穴からガード(下側2カ所)をはずす。
- ②ガードの下側を手前に引いて、前パネル上の穴からガード(上側2カ所)をはずす。

ガード・反射板・放熱板の汚れを、乾いたやわらかい布でふきとってください。

※ヒーターは手で触らないよう注意してください。キズがつくと、故障の原因になりますので拭かないでください。

※反射板にキズをつけないでください。

【ガードの取り付けかた】

- ①ガード(上側・ストッパのない方)を前パネル上の穴に入れて、持ち上げる。
(左右2カ所)
- ②ガード(下側・ストッパのある方)を前パネル下の穴に差し込み、下にさげる。
(左右2カ所)

ご注意

- ガードは4カ所(上側2カ所、下側2カ所)すべて入っていることを確認してください。
入っていなかったり半がかりになっていると簡単にはずれるおそれがあります。
- ガードをはずしたまま使用しないでください。
やけどのおそれがあります。

電源プラグの掃除

1ヵ月に1～2回程度、電源プラグに付着したほこりや汚れを取り除いてください。

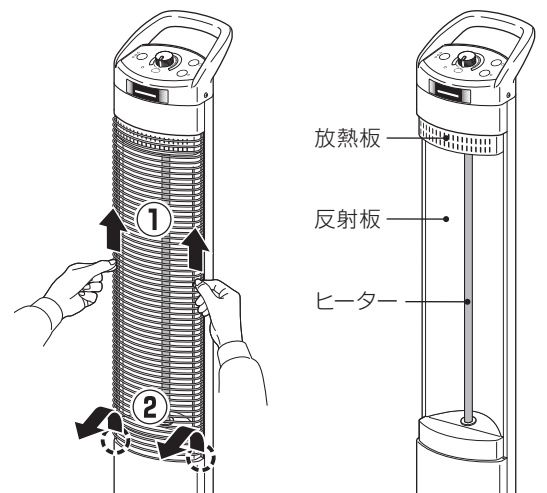

<ガードの取りはずし>

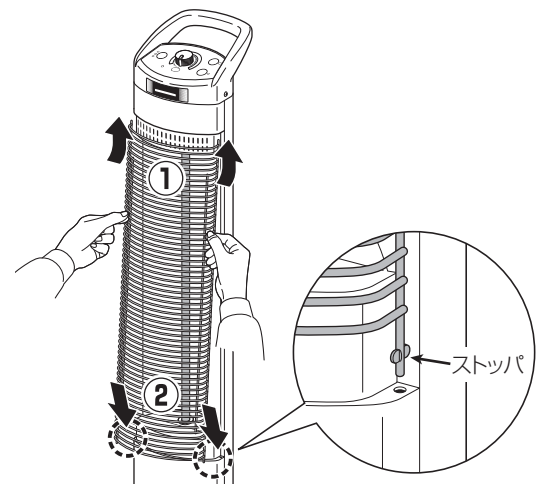

<ガードの取り付け>

7 保管

- お手入れ後、お買いあげ時の包装箱に入れるか、ポリ袋をかぶせて、湿気の少ない場所に保管してください。
- ベースを本体からはずす場合は、4ページの「ベースの組み立て方」を参考にして取りはずしてください。
(ちょうボルトもなくさないよう保管してください。)
- 保管するときは必ずコンセントから電源プラグを抜いてください。
- 傾けたり、横倒しの状態で保管しないでください。故障の原因となります。
- 取扱説明書も大切に保管してください。

8 このようなときには

●修理・サービスを依頼される前に次の表にもとづいてお確かめください。

| 症状 | 原因 | 処置 |
|--------------------------|--|---|
| においがする | ●本体ヒーター部や内部に付着している油分などが焼けるため。 | ●運転中（特に初めてご使用になるとき）は、本体ヒーター部や内部から煙やにおいが出ることがありますが、ご使用後しばらくするとなくなります。十分換気をしながらご使用ください。 |
| 暖かにならない ヒーターが赤熱しない | ●電源プラグがコンセントから抜けていたり、奥まで差し込まれていない。 ●自動切タイマー、チャイルドロック、温度過昇防止器（サーミスタ）がはたらいている。 ●傾いた所に置いている。 ●温度調節つまみの位置が「弱」の方になっている。（温度調節を低めに設定している。） | ●コンセントの奥まで確実に差し込んでください。 ●運転状態や設定を確認してください。 ●水平で安定した場所に置いてください。 ●ヒーターの明るさは、温度調節つまみの設定位置により異なります。「10」の位置ではヒーターは赤くなりますが、「10」から「1」に下げると暗くなります。 |
| 音がする | ●通電開始時や通電終了後、しばらく本体から音（ピチピチ音）が出ることがあります。これは本体の温度膨張および収縮による音で故障ではありません。 ●運転中に微小なうなり音やモーター動作音がすることがありますが、異常ではありません。 | |
| 電源プラグが少し熱い | ●運転中は、電源プラグが若干熱をおびますが異常ではありません。 | |
| 電源プラグが異常に熱い | ●コンセントへの差し込みが確実におこなわれていなかったり、コンセントに電源プラグを差し込んでもガタつきがある。 ●延長コードを使用したり、タコ足配線をしている。 ●電源コードに重い物がのっている。 | ●コンセントの奥まで確実に差し込んでください。 ●延長コードの使用やタコ足配線をしないでください。 ●電源コードにのっている物を取りのぞいてください。 |
| 電源が入らない （どのランプも点灯しない） | ●電源プラグがコンセントから抜けている。 ●本体に内蔵している温度過昇防止器（サーモスタット）が作動している。 | ●電源プラグをコンセントに差し込んでください。 ●この場合は点検、修理が必要となりますのでお買いあげの販売店または、コロナサービスセンターに依頼してください。 |

※なお異常のあるときは、器具の故障の可能性があります。

運転を停止し電源プラグを抜いてお買いあげの販売店またはコロナサービスセンターにご相談ください。

9 定期点検

安全に長くご愛用いただくために、日頃から点検をおこなってください。

| | | |
|--|--|---|
| 愛情点検  ご使用の際、このようなことはありませんか？ | 長年ご使用の電気暖房器の点検をぜひ！ <ul style="list-style-type: none"> ■スイッチを入れても、ときどき運転しないときがある。 ■コードを折り曲げると、運転したりしなかったりする。 ■運転中に異常な音や振動がする。 ■本体からこげくさい臭いがする。 ■プラグ・コード・本体が異常に熱い。 ■自動首振りが動いたり止まったりする。 ■その他異常・故障のあるとき | ご使用中止 このような症状の時は、故障や事故の防止のためスイッチを切り、電源プラグをコンセントからはずして、必ずお買いあげの販売店にご連絡ください。点検・修理についてのご費用など詳しいことはお買いあげの販売店にご相談ください。 |
| | 電源プラグやコンセントに、ほこりやごみがたまっている。 | ほこりやごみを取り除いてください。 |

10 仕様

| | |
|-------------|---|
| 型 式 | DH-915R |
| 種 類 | 遠赤外線電気ストーブ |
| 定 格 電 圧 | 交流100V |
| 定 格 消 費 電 力 | 900W |
| 消 費 電 力 | 通常モード:900W~340W/ecoモード:690W~115W |
| 定 格 周 波 数 | 50/60Hz |
| コ ー ド 長 さ | 1.9m |
| 質 量 | 3.7kg |
| 首 振 り 機 能 | 自動首振り 70度・手動首振り 60度 |
| タ イ マ ー | 3時間切タイマー・6時間自動切タイマー |
| 外 形 寸 法 | 高さ 897mm×幅 306mm×奥行 306mm |
| 安 全 装 置 | 転倒オフスイッチ・温度過昇防止器 (サーミスタ) ・ 温度過昇防止器 (サーモスタット) |

11 アフターサービス

修理サービスについて

- 遠赤外線ストーブの補修用性能部品の保有期間は製造打ち切り後6年です。
補修用性能部品とは、その製品の機能を維持するために必要な部品です。くわしくはお買いあげの販売店またはお近くのコロナお客様ご相談窓口にご相談ください。
- 保証期間経過後の修理については、お買いあげの販売店またはコロナお客様ご相談窓口にご相談ください。
修理によって機能が維持できる場合は、お客様のご要望により有料修理いたします。

修理を依頼される時

- 本書の「このようなときには」(12ページ)の項にしたがって調べても良くならないときは、運転を停止して電源プラグを抜いてお買いあげの販売店またはコロナサービスセンターにご連絡ください。
- ご連絡の際には次の内容をご連絡ください。
 - 型式: DH-915R
 - お買いあげ日
 - 故障内容(できるだけ具体的に)
 - ご住所・お名前・電話番号
- 修理に際しては、保証書をご提示ください。
保証期間中であれば保証書の規定にしたがって無料修理させていただきます。
- ご不明な点や修理に関するご相談は、お買いあげの販売店かお近くのコロナお客様ご相談窓口にお問い合わせください。

保証書について

- コロナ遠赤外線ストーブには「保証書」がついています。(裏表紙に印刷されています。)
- 「お買いあげ日・販売店名」などの記入をお確かめのうえ大切に保管してください。
 - 本体の保証期間はお買いあげいただいた日から1年間、ヒーターの保証期間はお買いあげいただいた日から3年間です。
ただし、取扱説明書・安全表示などの記載事項にそわない使い方をした場合は保証対象外です。
 - この製品は日本国内専用です。電源電圧や電源周波数の異なる外国では使用できません。また、アフターサービスもできません。
※ヒーターは消耗品ですので交換が必要な場合があります。

12 お客様ご相談窓口一覧表

お客様ご相談窓口一覧表

修理サービスや製品についてのご相談は機種名をご確認の上、お買いあげの販売店または下記のご相談窓口にご依頼ください。

ご転居やご贈答品などでお困りの場合は、下記のお近くの窓口にご相談ください。

名称、所在地、電話番号は、変更する場合がありますのでご了承ください。

●アフターサービスのお問い合わせは下記へどうぞ

コロナサービスセンター
 **0120-919-302** 携帯電話・PHS等からは
 (修理受付専用ダイヤル) 最寄りのサービスセンターへ直接おかけください。
FAX 0120-919-322
 受付時間 午前9時～午後7時(日曜、祝祭日は除く)

| | | | | | |
|----------------|---|--|--|--|--|
| 北海道地区 | 札幌地区 サービスセンター 旭川地区 サービスセンター 北見営業所 釧路営業所 釧路地区 サービスセンター 帯広営業所 帯広地区 サービスセンター 函館営業所 函館地区 サービスセンター | 札幌市白石区平和通16丁目南1-19 札幌市白石区米里3条2丁目6-25 旭川市東旭川1条2丁目2-5 旭川市東旭川北1条2丁目3-23 北見市卸町1丁目1-3 釧路市花園町4-17 釧路市喜多町3-4 帯広市西18条北1丁目17-1 帯広市西10条南1丁目2-4 函館市西桔梗町21-2 函館市西桔梗町21-2 | 〒003-0028 〒003-0873 〒078-8261 〒078-8251 〒090-0056 〒085-0038 〒085-0043 〒080-0048 〒080-0020 〒041-0824 〒041-0824 | TEL(011)864-0440(代表) TEL(011)879-2121(代表) TEL(0166)37-2330(代表) TEL(0166)39-7733(代表) TEL(0157)36-9009(代表) TEL(0154)24-4191(代表) TEL(0154)32-0666(代表) TEL(0155)35-7518(代表) TEL(0155)28-3040(代表) TEL(0138)48-6070(代表) TEL(0138)48-0133(代表) | FAX(011)863-3154 FAX(011)871-2400 FAX(0166)37-2338 FAX(0166)39-7744 FAX(0157)36-5959 FAX(0154)24-0451 FAX(0154)32-0366 FAX(0155)35-7510 FAX(0155)28-3044 FAX(0138)48-6080 FAX(0138)48-0081 |
| 北東北地区 | 青森地区 サービスセンター 八戸営業所 八戸地区 サービスセンター 弘前営業所 弘前地区 サービスセンター 盛岡営業所 盛岡地区 サービスセンター 秋田営業所 秋田地区 サービスセンター | 青森市古館1丁目12-38 青森市古館1丁目12-38 八戸市売市4丁目4-7 八戸市売市4丁目4-7 弘前市田園1-2-1 弘前市田園1-2-1 盛岡市門2-1-42 奥州市水沢区水沢工業団地4丁目79 盛岡市門2-1-42 秋田市泉中央4丁目4-18 秋田市外旭川三ツ刈109-1 | 〒030-0946 〒030-0946 〒031-0073 〒031-0073 〒036-8086 〒036-8086 〒020-0823 〒023-0002 〒020-0823 〒010-0917 〒010-0802 | TEL(017)742-8255(代表) TEL(017)743-2971(代表) TEL(0178)24-5289(代表) TEL(0178)47-6609(代表) TEL(0172)28-3910(代表) TEL(0172)26-4770(代表) TEL(019)622-4791(代表) TEL(019)72-4155(代表) TEL(019)604-0281(代表) TEL(018)864-5671(代表) TEL(018)864-5219(代表) | FAX(017)742-8275 FAX(017)743-1118 FAX(0178)45-4290 FAX(0178)71-1344 FAX(0172)28-0191 FAX(0172)29-1133 FAX(019)622-5244 FAX(019)72-4452 FAX(019)604-0283 FAX(018)864-8468 FAX(018)864-5760 |
| 南東北地区 | 仙台地区 サービスセンター 山形営業所 山形地区 サービスセンター 郡山営業所 南東北地区 サービスセンター | 仙台市宮城野区日ノ出町1-7-32 山形市東青田3-6-28 酒田市錦町1-183-1 郡山市亀田1-51-9 仙台市宮城野区日ノ出町1-7-31 | 〒983-0035 〒990-2423 〒998-0103 〒963-8033 〒983-0035 | TEL(022)235-3181(代表) TEL(023)642-3255(代表) TEL(0234)31-0571(代表) TEL(024)938-2240(代表) TEL(022)783-1791(代表) | FAX(022)236-8810 FAX(023)642-3254 FAX(0234)31-0581 FAX(024)938-3021 FAX(022)783-1792 |
| 関東地区 | 北水戸営業所 宇都宮営業所 宇都宮地区 サービスセンター 首立川営業所 横甲斐営業所 甲府営業所 関東地区 サービスセンター | さいたま市北区宮原町1-674-2 水戸市笠原町653-2 つくば市谷田部6788-19 宇都宮市瀬瀬町2313 太田市高林東町2375 高崎市問屋町西1-3-22 東京都北区豊島8-4-8 立川市高松町1-22-3 松戸市高塚新田95-5 藤沢市本藤沢2-12-9 山梨県中巨摩郡昭和町西条2491-2 東京都北区豊島8-4-8 | 〒331-0812 〒310-0852 〒305-0861 〒321-0933 〒373-0825 〒370-0007 〒114-0003 〒190-0011 〒270-2222 〒251-0875 〒409-3866 〒114-0003 | TEL(048)651-1722(代表) TEL(029)241-2172(代表) TEL(029)839-5325(代表) TEL(028)632-5105(代表) TEL(0276)38-6571(代表) TEL(027)361-4806(代表) TEL(03)3927-1151(代表) TEL(042)519-5271(代表) TEL(047)312-8330(代表) TEL(0466)90-5567(代表) TEL(055)268-1567(代表) TEL(03)3911-1131(代表) | FAX(048)651-6370 FAX(029)241-4268 FAX(029)836-1913 FAX(028)632-5205 FAX(0276)38-5508 FAX(027)361-9139 FAX(03)3927-1160 FAX(042)528-2382 FAX(047)312-8338 FAX(0466)90-5568 FAX(055)268-1569 FAX(03)3927-1130 |
| 信越地区 | 新潟地区 サービスセンター 長野営業所 松本営業所 信越地区 サービスセンター | 三条市曲淵3-2-15 新潟市東区江南1-6-41 長野市大豆島5312 松本市笹賀大久保原7852 三条市東新保10-26 | 〒955-0864 〒950-0855 〒381-0022 〒399-0033 〒955-0863 | TEL(0256)32-2126(代表) TEL(025)286-9131(代表) TEL(026)221-5111(代表) TEL(0263)26-0051(代表) TEL(0256)32-2129(代表) | FAX(0256)35-8519 FAX(025)286-3313 FAX(026)221-0039 FAX(0263)25-9961 FAX(0256)32-2137 |
| 北陸地区 | 金沢営業所 富山営業所 福井営業所 北陸地区 サービスセンター | 金沢市駅西新町1-1-25 富山市中町2-3-15 福井市和田東1-607 金沢市駅西新町1-1-25 | 〒920-0027 〒930-0985 〒918-8237 〒920-0027 | TEL(076)260-0567(代表) TEL(076)444-0567(代表) TEL(0776)23-0567(代表) TEL(076)260-0038(代表) | FAX(076)260-0775 FAX(076)444-0611 FAX(0776)23-0580 FAX(076)260-0738 |
| 東海地区 | 名古屋営業所 岐阜営業所 静岡営業所 沼津営業所 津営業所 東海地区 サービスセンター | 名古屋市熱田区桜田町16-11 岐阜市六条南2-7-8 静岡市駿河区高松2-15-30 沼津市西稚路888-1 津市高茶屋3-29-38 名古屋市熱田区桜田町16-11 | 〒456-0004 〒500-8358 〒422-8034 〒410-0303 〒514-0819 〒456-0004 | TEL(052)746-6600(代表) TEL(058)268-7555(代表) TEL(054)238-0005(代表) TEL(055)968-6210(代表) TEL(059)234-8471(代表) TEL(052)746-6603(代表) | FAX(052)884-6551 FAX(058)268-7550 FAX(054)238-0006 FAX(055)968-6212 FAX(059)234-8472 FAX(052)884-6554 |
| 近畿・四国地区 | 大阪営業所 彦根営業所 京都営業所 福知山営業所 神戸営業所 高松営業所 松山営業所 近畿・四国地区 サービスセンター | 吹田市南金田1-8-47 彦根市正法寺町南出78 京都市伏見区竹田段川原町211 福知山市荒河東町68 神戸市西区枝吉5-132 高松市今里町1-8-5 松山市西垣生町780-3 吹田市南金田1-8-47 | 〒564-0044 〒522-0024 〒612-8414 〒620-0061 〒651-2133 〒760-0078 〒791-8044 〒564-0044 | TEL(06)6380-2111(代表) TEL(0749)24-6239(代表) TEL(075)643-2002(代表) TEL(0773)22-0827(代表) TEL(078)922-2431(代表) TEL(087)835-1711(代表) TEL(089)968-7351(代表) TEL(06)6386-5670(代表) | FAX(06)6386-7262 FAX(0749)26-2116 FAX(075)643-0870 FAX(0773)23-7592 FAX(078)922-2438 FAX(087)835-0160 FAX(089)968-7353 FAX(06)6386-5588 |
| 中国地区 | 広島営業所 米子営業所 岡山営業所 徳山営業所 中国地区 サービスセンター | 広島市安佐南区祇園3-27-20 米子市目久美町235-1 岡山市北区辰巳35-103 周南市徳山字一ノ井手5631-4 広島市安佐南区祇園3-27-20 | 〒731-0138 〒683-0035 〒700-0976 〒745-0882 〒731-0138 | TEL(082)871-3310(代表) TEL(0859)33-8157(代表) TEL(086)243-7751(代表) TEL(0834)22-5567(代表) TEL(082)871-3315(代表) | FAX(082)871-3306 FAX(0859)23-0709 FAX(086)243-7191 FAX(0834)22-5589 FAX(082)871-0272 |
| 九州地区 | 福岡営業所 北九州営業所 長崎営業所 熊本営業所 大分営業所 宮崎営業所 鹿児島営業所 九州地区 サービスセンター | 福岡市博多区東比恵2-2-40 北九州市小倉北区愛宕2-6-4 長崎県西彼杵郡津町左底郷浜田74-1 熊本市東区尾ノ上1-11-12 大分市三佐1-19-7 宮崎市霧島3-59-2 鹿児島市田上7-16-5 福岡市博多区東比恵2-2-40 | 〒812-0007 〒803-0828 〒851-2106 〒862-0913 〒870-0108 〒880-0032 〒890-0034 〒812-0007 | TEL(092)474-5771(代表) TEL(093)592-8611(代表) TEL(095)882-7710(代表) TEL(096)367-7361(代表) TEL(097)523-5161(代表) TEL(0985)29-1680(代表) TEL(099)281-1321(代表) TEL(092)474-6001(代表) | FAX(092)474-5775 FAX(093)592-8666 FAX(095)882-7767 FAX(096)369-6323 FAX(097)523-5162 FAX(0985)25-0685 FAX(099)281-1252 FAX(092)474-6414 |
| 沖縄地区 | 沖縄営業所 | 宜野湾市宇地泊738 シーサイド・パーク102 | 〒901-2227 | TEL(098)897-5677(代表) | FAX(098)897-5679 |

コロナ 遠赤外線ストーブ保証書

| | | | |
|------|---------------------------|---|--|
| 型式 | DH-915R | | |
| ★お客様 | お名前 | 様 | |
| | ご住所 〒 (-) | | |
| | 電話 () - | | |

本書は、本書記載内容で無料修理を行なうことをお約束するものです。
お買いあげの日から左記期間中故障が発生した場合は、本書をご提示の上、お買いあげの販売店に修理をご依頼ください。

●ご販売店様へ
お買いあげ日、貴店名、住所、電話番号を記入の上(★印欄に記入のない場合は、無効となります)、本書をお客様へお渡しください。

| | | | |
|---------|---------------|----|------|
| ★お買いあげ日 | 年 月 日 | | |
| 保証期間 | 対象部分 | 本体 | ストーブ |
| | 期間 (お買いあげ日より) | 1年 | 3年 |

| | |
|------|-----------------|
| ★販売店 | 住所・店名 |
| | 電話 () - |

●お客様へお願い
お手数ですが、ご住所、お名前、電話番号をわかりやすくご記入ください。
販売店の記載がないときは、それを証明する領収書などが必要となりますので、一緒に保管してください。

《無料修理規定》

- 取扱説明書、本体表示等の注意書に従った正常な使用状態で保証期間中に故障した場合には、お買いあげ販売店が無料修理致します。
- 保証期間内に故障して無料修理を受ける場合は、商品と本書をご提示の上、お買いあげの販売店に依頼してください。なお、離島および離島に準ずる遠隔地への出張修理を行なった場合には、出張に要する実費を申し受けます。また、本品を直接送付される場合の送料は、お客様の負担となります。
- ご転居の場合は事前にお買いあげ販売店にご相談ください。
- ご事情により、本保証書に記入してあるお買いあげ販売店に修理がご依頼できない場合には、コロナお客様ご相談窓口をご覧の上、お近くの窓口にお問い合わせください。
- 次の場合には保証期間内でも保証の対象外となります。
 - 使用上の誤りおよび不当な修理や改造による故障および損傷
 - 取扱説明書、本体表示等によらないで使用された場合、または適切な点検・手入れを行わなかったことにより発生した不具合
 - お買いあげ後の輸送、落下等による故障および損傷
 - 火災、地震、水害、落雷、その他の天災地変、公害や異常電圧などによる故障および損傷
 - 定期点検の費用
 - 業務用としての使用、車両、船舶への搭載など一般家庭用以外に使用された場合の故障および損傷
 - 本書にお買いあげ年月日、お客様名、販売店名の記入のない場合、あるいは字句を書き替えられた場合
通信販売などでご購入したときは、商品の送り状・領収書などの提示がない場合
 - 本書の提示がない場合
- 本書は日本国内においてのみ有効です。 This guarantee is valid in Japan only.
- 本書は再発行致しませんので紛失しないよう大切に保管してください。

| |
|------|
| 修理メモ |
|------|

※この保証書は本書に明示した期間、条件のもとにおいて無料修理をお約束するものです。
従ってこの保証書によって保証書を発行している者(保証責任者)、およびそれ以外の事業者に対するお客様の法律上の権利を制限するものではありませんので、保証期間経過後の修理などについてご不明の場合は、お買いあげの販売店または、お近くのコロナお客様ご相談窓口にお問い合わせください。
※保証期間経過後の修理、補修用性能部品の保有期間について詳しくは取扱説明書をご覧ください。
※アフターサービスや製品についてのお問い合わせは、お買いあげの販売店または、お近くのコロナお客様ご相談窓口(本書の14ページに記載)にお問い合わせください。

株式会社 **コロナ**

〒955-8510 新潟県三条市東新保7-7

TEL(0256) 32-2111<代表>

ホームページ <http://www.corona.co.jp/>